

キッズアラン模様ベスト(130cm)「5812850425」

- 材料：インペリアル プリティッシュ合太 No.16 (生成) 185g
- 用具：玉付2本棒針7号、特長4本針6号
- ゲージ：模様編み 10cm平方 24目×28段 表メリヤス 10cm平方 20目×28段
- 出来上がり寸法：丈44.5cm、身巾40cm、背肩巾31cm

〈編み方〉

- 1.前後身頃は別糸作り目をして模様編みと表メリヤスで編みます。
- 2.裾を1目ゴム編みで、ととのえます。
- 3.肩は引き抜きはぎ、脇はすくいとじにします。
- 4.衿、袖ぐりを1目ゴム編みで、ととのえます。

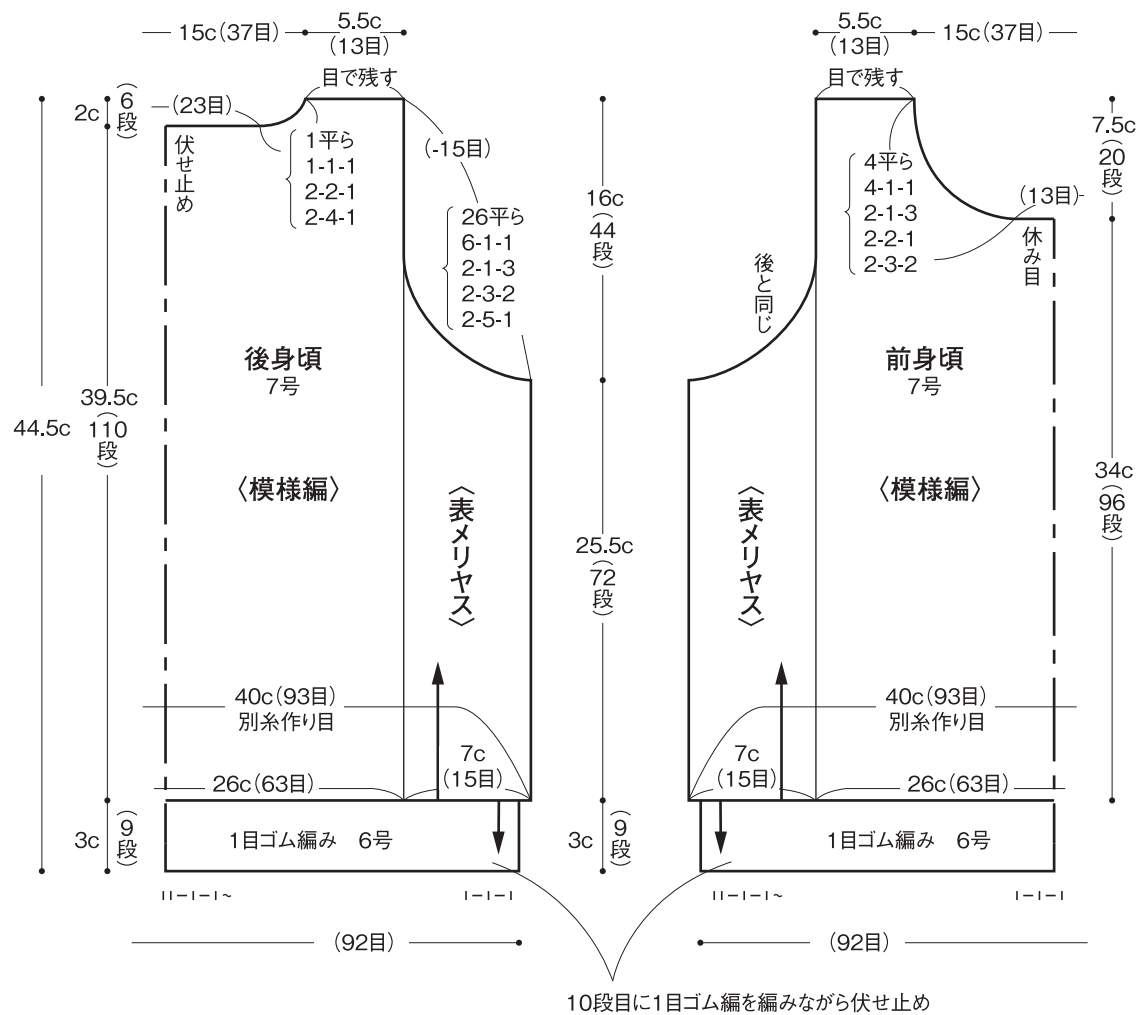
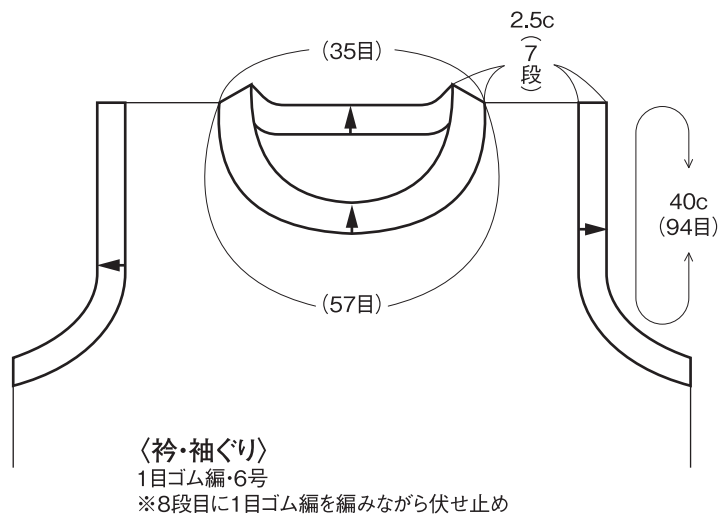

手づくりNOTE

キッズアラン模様ベスト(130cm)「5812850425」②

No.2-2

〈模様編図〉



19目×60段1模様

13目
20段1模様

6目

6段

1模様

