

手づくりレシピ

HI-4-2006

～お買物袋～

サイズ 約タテ 41cm X ヨコ 30cm x マチ 11cm

コンパクトに
小さくたたんだ大きさ
約 13x10cm

使用する時の大きさ

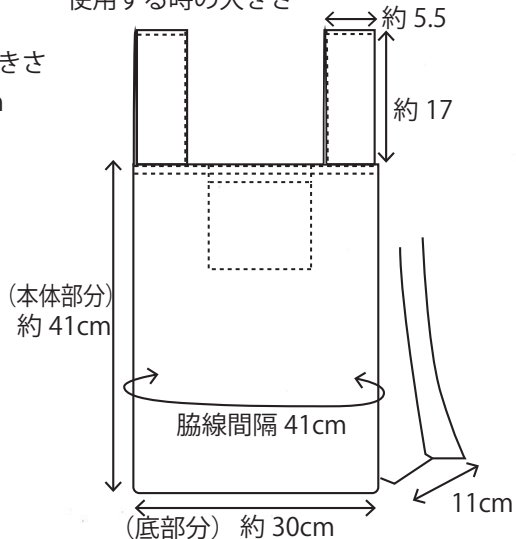

型紙寸法
裁断の仕方

A: 本体 B: 内ポケット C: 持ち手布 D: タブ E: 縫い代始末用テープ

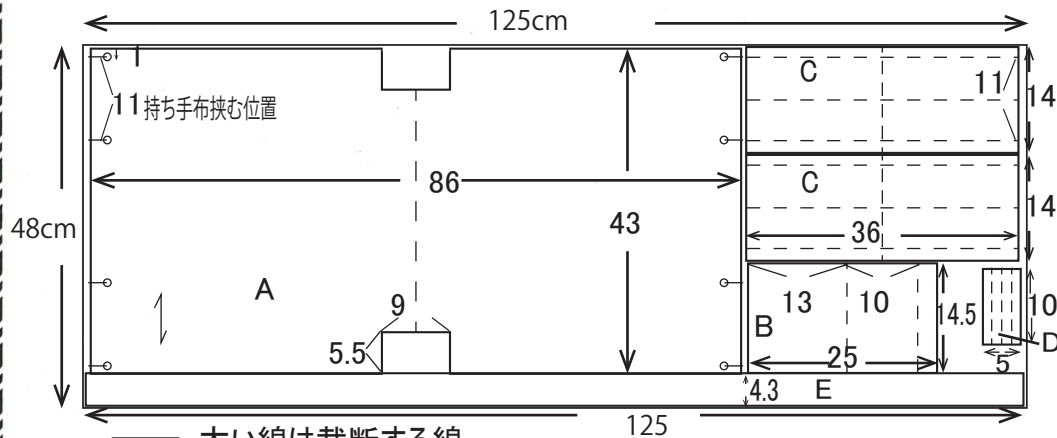

— 太い線は裁断する線
- - 点線は折り曲げ線

※数字の単位はcmです

※製図は縫い代を含んでいます (裁断寸法です)

材料
生地 ポリエステルタフタプリント
約 125cm巾 x 48cm... 1枚

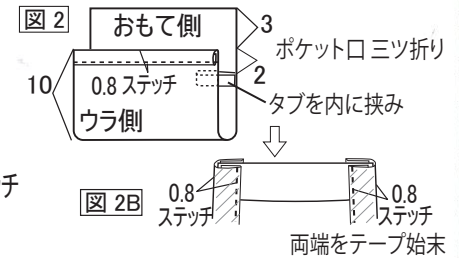
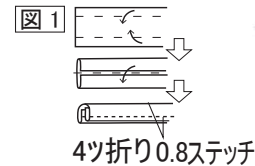

- ① タブを作ります D 図1
- ② ポケットを作ります ポケット口を縫い、B 図2
 - ①のタブを挟み、両端を地縫いします
※脇の縫い代をテープ始末する 図2B (13cm x 2本)
※できれば表側へひっくり返しておきます
- ③ 持ち手布の両端を三ツ折り縫います C 図3
- ④ 本体を中表に合わせて2ツ折りし、脇線を地縫いします A 図4
※脇の縫い代をテープ始末する 図2B (38.5cm x 2本)
- ⑤ 左右の底マチを11cm間つまんで地縫いします 図5
※脇の縫い代をテープ始末する 図2B (11cm x 2本)
- ⑥ 本体口に③持ち手布を乗せて縫い代に捨てミシン縫いします 図6

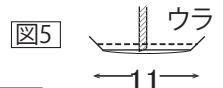
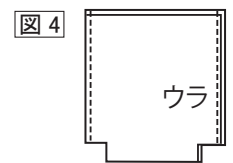
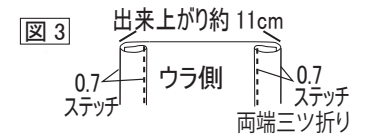

※このステッチは補強の意味もあり縫い代に隠す為
0.5cmステッチします

- ⑦ 口を1周三ツ折りして0.8cmステッチ掛けます
※1辺の方 ウラ面中央に②のポケットを
縫い代奥へ挟み込みます 図7

- ⑧ 持ち手布を外側へ上げてから
口を1周0.2cmステッチ掛けます

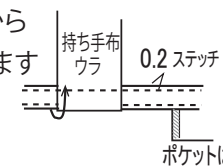

ポケットは内側のまま

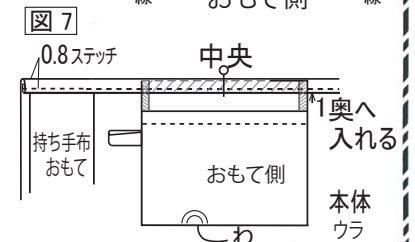

- ⑨ 持ち手布を細く半分折りさらに
長さも半分にして 外側つまんで0.5cmステッチ

a を内側へ折り b に重ねる
7 を内側へ折り i に重ねる

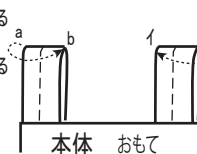

強度補強兼ねて2重に
ミシン掛けます

Pandora House