

# 手づくりレシピ

## 袖フリルワンピース

サイズ：(上から)  
100cm  
110cm  
120cm

### 材料

表布 約92cm幅×150cm  
ボタン 15mm幅×1個

### 製図

単位：センチ  
【 】：縫い代寸法  
指示以外の縫い代は1cm  
付けて裁断します。

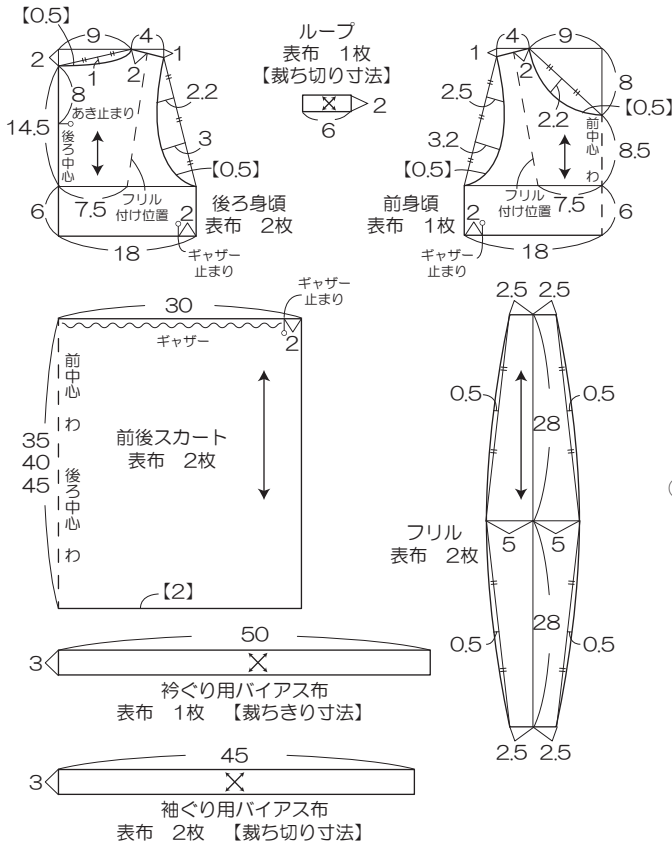
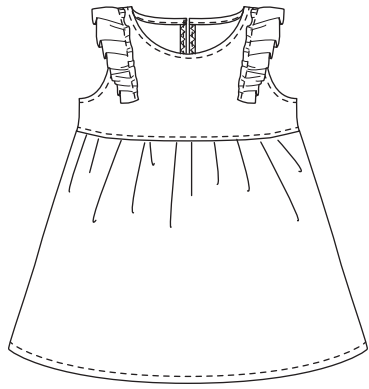

※バイアス布の長さが足りない場合は接いで使います。

### 1.ループをつくり左後ろ身頃につける。

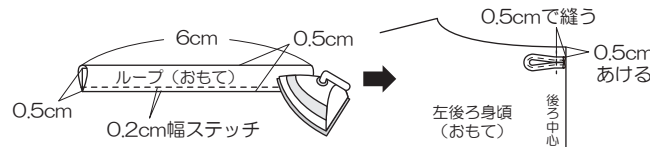

### 2.身頃を縫う。

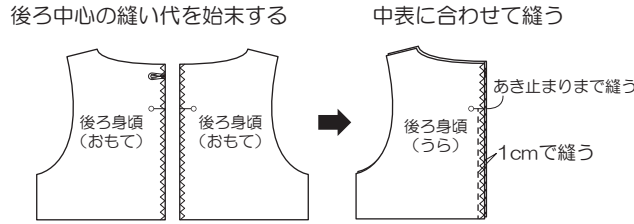

### 3.衿ぐりと袖ぐりを始末する。

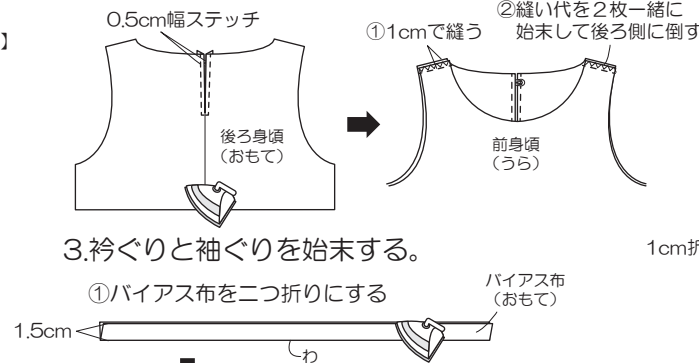

### 4.身頃とスカートを中表に合わせて縫う。

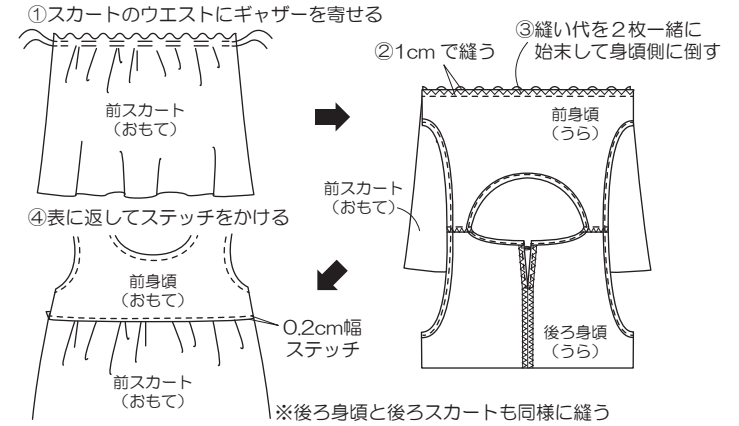

### 5.フリルをつくり身頃につける。

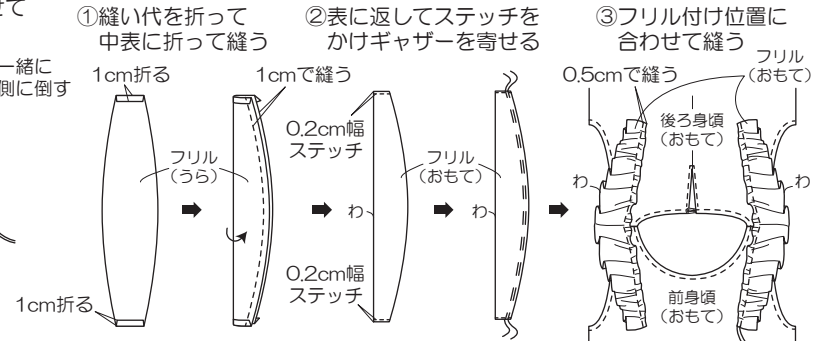

### 6.前後の身頃を中表に合わせて脇を縫う。

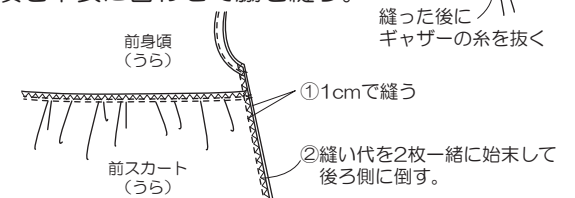

### 7.裾を三つ折りしてステッチをかける。

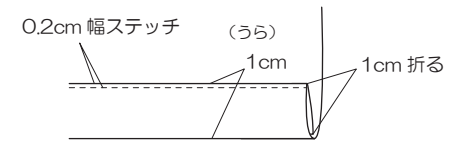

### 8.後ろあきにボタンを付けたら完成。

